

OLAPLEX®

THE ORIGINAL

NOVEDADES:

**BROWBOND
BUILDING SERUM**

**Nº.4D DRY SHAMPOO
FORMATO 50ML**

MARZO 2024

**NOVEDAD
FEBRERO 2024**



**Nº.4D FORMATO
TRAVEL SIZE 50ML**

Ver en pág. 28

**NOVEDAD
ENERO 2024**



**Nº.7 BONDING OIL
FORMATO 60ML**

Ver en pág. 31

**NOVEDAD
MARZO 2024**



**BROWBOND
BUILDING SERUM**

Ver en pág.39

**CATÁLOGO
+ MANUAL TÉCNICO**

OLAPLEX.

BIENVENIDOS

Permítanos darle la bienvenida a la gran familia **OLAPLEX**. Nuestros comienzos fueron en un garaje en Santa Bárbara y en los últimos años hemos crecido sin precedentes. Es por eso que, para millones de profesionales y consumidores en todo el mundo, **OLAPLEX** no es una moda sino una revolución.

¡Su materia prima patentada sigue creando servicios innovadores para el cabello!

OLAPLEX[®]

THE ORIGINAL



NUESTRA HISTORIA

El nacimiento de **OLAPLEX** vino de una relación de por vida con la industria de la belleza. **Dean Christal**, CEO y creador de **OLAPLEX**, creció en una familia que tenía un profundo conocimiento del sector de la peluquería profesional. Su madre era peluquera profesional y tenía un salón de peluquería en su casa, y su padre era distribuidor de belleza y propietario de 26 tiendas. Esto le impulsó hacia la creación del único ingrediente patentado que ha revolucionado los servicios químicos.

Durante un período en el que Dean y su esposa Darcy estaban investigando con células madre, Dean conoció al Dr. Craig Hawker de la Universidad de California en Santa Bárbara. En el transcurso de su reunión, el Dr. Hawker curiosamente le preguntó a Dean cuál sería el "Santo Grial" del cabello. Después de un momento de reflexión, le dijo al Dr. Hawker: "podríamos cambiar el mundo haciendo que las mujeres logren tener un cabello increíble y libre de daños". Fascinado, el Dr. Hawker presentó a Dean al Dr. Eric Pressly y sus primeras reuniones transcurrieron en el garaje de Pressly en Santa Bárbara. Ahí es donde nació **OLAPLEX**, en un garaje lleno de tablas de surf, sillas de jardín y equipos de laboratorio de dos técnicos que nunca habían trabajado en la industria del cabello.

En julio de 2014, se lanzó **OLAPLEX** y cambió la industria del cabello para siempre. La tecnología de multiplicación de bonos de **OLAPLEX** presentó una nueva categoría en el cuidado del cabello que creó oportunidades para hacer frente a todos los procesos químicos con éxito. El compromiso de **OLAPLEX** era asegurar la integridad del cabello durante todos los servicios químicos. Le dio a los peluqueros la capacidad de reparar el cabello dañado en servicios químicos con resultados que no se habían logrado hasta el momento.

Dean sabía que **OLAPLEX** tenía que estar en manos de quienes pudieran entender qué era OLAPLEX... ¡L@s peluquera/os profesionales!

INSPIRADO POR SALONES.
APROBADO POR LA CIENCIA

EDUCACIÓN OLAPLEX



Cutícula antes
de OLAPLEX

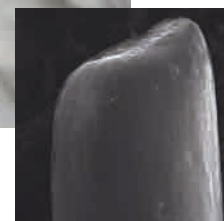

Cutícula después
OLAPLEX

1. ¿QUÉ SON LOS ENLACES DE DISULFURO?
2. ¿SON IMPORTANTES LOS ENLACES DE DISULFURO?
3. ¿CÓMO FUNCIONA **OLAPLEX**?
4. ¿PARA QUIÉN ES **OLAPLEX**?

1. ¿QUÉ SON LOS ENLACES DE DISULFURO?

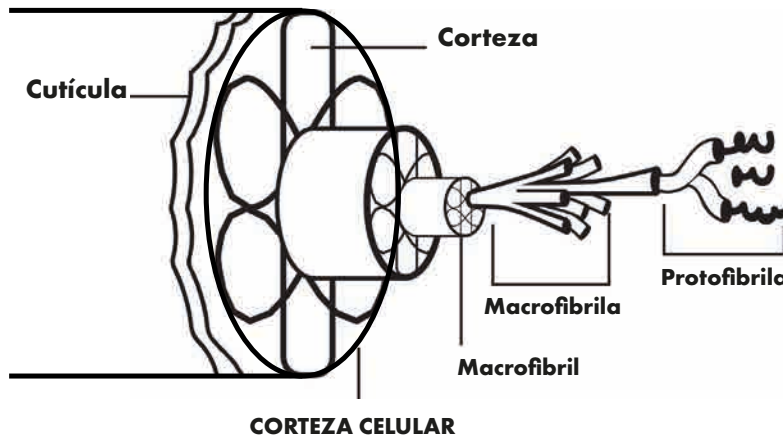

Los enlaces de disulfuro son fuertes enlaces químicos covalentes. El agua no los rompe y representan aproximadamente 1/3 de la fuerza del cabello. Los enlaces de disulfuro se encuentran en las tres partes principales del cabello: la cutícula, la corteza y la médula.

A la mayoría de los estilistas se les enseñó que las proteínas de queratina componen el cabello formando enlaces polipeptídicos (cadenas largas) que se mantienen alineados por los enlaces de hidrógeno, sal y disulfuro. La estructura interna general del cabello se asemeja a escaleras que se han torcido en forma de cable multi-fibra llamado microfibrillas. Estas microfibrillas se combinan para formar macrofibrillas que están contenidas en la corteza. Estos "cables" permanecen alineados, resistiendo la torsión y la flexión, como resultado de los enlaces de disulfuro. Se mantienen unidos a la corteza con un cemento microcelular que también contiene gran cantidad de enlaces de disulfuro.

2. ¿SON IMPORTANTES LOS ENLACES DE DISULFURO?

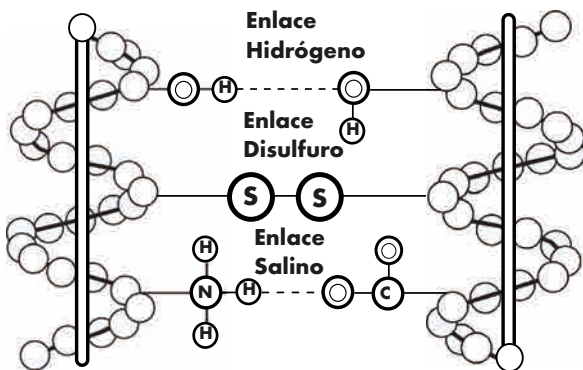

Todo el cabello contiene millones de enlaces de disulfuro que le dan su estructura, fuerza y estabilidad. Cuando todos los lazos, especialmente los enlaces de disulfuro, están intactos y en alineación, tienes un cabello saludable, bonito, brillante y manejable. Cuando se rompen los lazos de disulfuro, este se daña.

La puntas abiertas, el encrespamiento, la pérdida del color, la pérdida de volumen y la sequedad, pueden estar relacionados con los enlaces de disulfuro rotos.

Reparación desde el interior hasta la superficie

TECNOLOGÍA PATENTADA DE OLAPLEX®

BIS-AMINOPROPYL DIGLYCOL DIMALEATE

¡Un único ingrediente está cambiando las posibilidades del cabello!

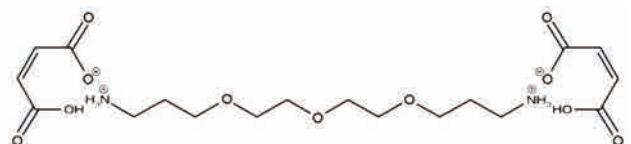

3. ¿CÓMO FUNCIONA OLAPLEX?

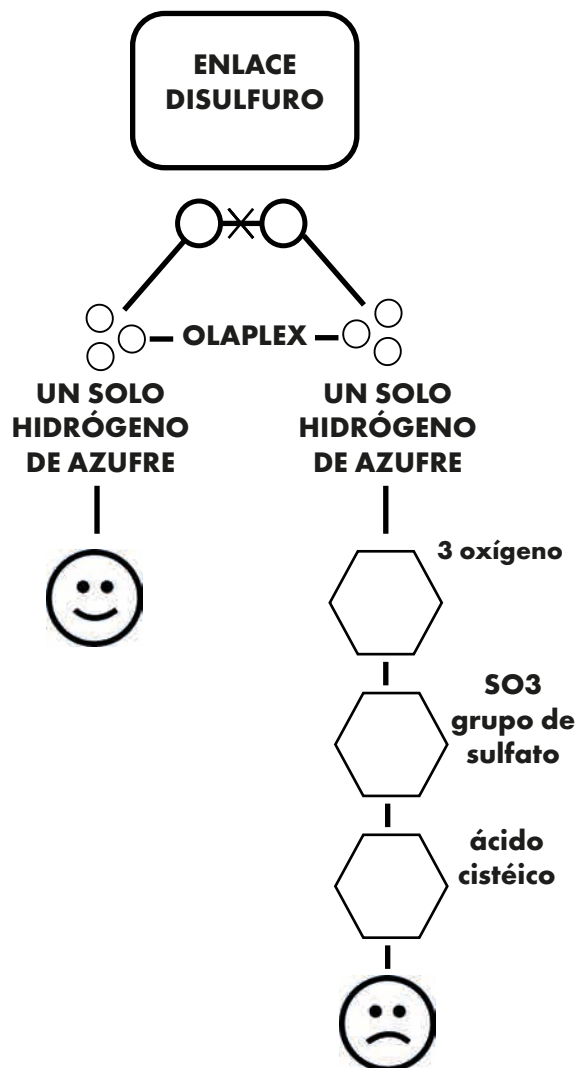

Todos los tipos de cabello (natural, rizado, fino, lacio, etc.), derivan la mayor parte de su integridad de los enlaces de disulfuro sanos y debidamente emparejados. Cuando el cabello se daña por factores térmicos, químicos, mecánicos o ambientales, estos enlaces de disulfuro se rompen y como resultado aparecen enlaces de hidrógeno de azufre.

¿Qué sucede después de que se rompa una unión de disulfuro?

Hay dos reacciones que pueden tener lugar:

- La primera reacción es que el único componente de hidrógeno de azufre se empareja con una sola molécula de oxígeno.
- La segunda reacción es en la que se produce el daño, cuando una sola molécula de hidrógeno de azufre se empareja con tres moléculas de oxígeno creando SO₃, o lo que se conoce como un grupo de sulfato. El sulfato se conoce como ácido cistéico y se come la proteína del cabello.

En el caso de los servicios químicos, **OLAPLEX** trabaja uniendo los puentes de hidrógeno de azufre único más rápido que las tres moléculas de oxígeno.

4. ¿PARA QUIÉN ES OLAPLEX?

Todos los tipos de cabello, tanto coloreados, texturizados o vírgenes, se dañan a diario. **OLAPLEX** ayuda a prevenir ese daño o a repararlo, devolviendo el cabello a un estado virgen. Además, es beneficioso para todo tipo de cabello y es compatible con todos los productos químicos de los fabricantes.

El cabello es como el accesorio que nunca te quitas. La mejor inversión para él es un buen mantenimiento. De hecho, puede cambiar la forma en que te sientes contigo mismo al igual que una cirugía plástica. Todo el mundo quiere un cabello brillante bonito, saludable y manejable, y con **OLAPLEX**, ¡puede ser posible!

Cabello virgen

OLAPLEX es ideal para cabellos vírgenes. Ayuda a reparar los daños existentes mientras lo protege de daños térmicos, mecánicos y ambientales. Además, fortalece y prepara el cabello para futuros servicios.

Cabello tratado con color

OLAPLEX se puede mezclar con todos los colores y aclaradores para disminuir el daño causado por estos servicios. También se utiliza para mantener y reparar el cabello tratado con color para un cabello sano y bonito.

Cabello crespo y naturalmente rizado

OLAPLEX reconstruye, reestructura y mejora la retención de humedad a los rizos que han perdido su forma. Infunde en el cabello rizado hidratación y lo acondiciona para unos rizos definidos y resistentes. Los cabellos crespos y frágiles tienen más posibilidades de servicios químicos con el uso de **OLAPLEX**.

Cabello lacio

OLAPLEX fortalecerá el cabello lacio, mejorando la manejabilidad, el movimiento y el brillo. El estado del cabello no se verá comprometido utilizando herramientas de calor como tenacillas, rizadoros, planchas, etc., cuando el cabello se trate antes con **OLAPLEX**.

Servicios de textura (permanentes, alisados, retexturizantes térmicos, queratinas)

OLAPLEX ayuda a mantener la integridad del cabello antes, durante y después de todos los servicios de textura. Estos duran más tiempo y el cabello permanece en mejores condiciones cuando **OLAPLEX** se utiliza correctamente. Los servicios de color que se realizan después de cualquier servicio de textura son posibles, sin dañar el cabello, cuando se utilizan correctamente con **OLAPLEX**.

Extensiones

OLAPLEX se puede utilizar en todas las extensiones de cabello 100% natural. Algunas extensiones tienen un recubrimiento de queratina que puede actuar como una barrera para el tratamiento. Las extensiones tratadas con tintes textiles pueden llevar a resultados impredecibles con color. Con cualquier tipo de pegamento en extensiones, recomendamos mantener **OLAPLEX** fuera de esas áreas para evitar que se aflojen. En caso de duda, siempre realice una prueba en un mechón ya que los resultados pueden variar.

OLAPLEX® PROTEGE Y REPARA LOS 5 TIPOS DE DAÑOS MÁS COMUNES



QUÍMICOS

Color/mechas
Permanente
Alisados



CALOR

Secador
Rizado
Plancha



MECÁNICO

Limpieza
Cepillado
Secado/Fricción



AMBIENTAL

Rayos UV
Humedad
Viento



CONTAMINACIÓN

Suciedad/Polvo
Metales
Radicales libres

OLAPLEX.

OLAPLEX USO SALÓN PRO



USO SALÓN PRO



Lo que hace de **OLAPLEX** un fenómeno mundial es su **ingrediente activo patentado Bis-Aminopropyl Diglycol Dimaleate**.

Funciona en el cabello internamente para buscar y reparar los enlaces de disulfuro rotos causados por daños químicos, térmicos, mecánicos y ambientales.

OLAPLEX se puede utilizar para restaurar todos los tipos de cabello, independientemente del daño que tengan. Los servicios químicos se llevan a un nivel completamente nuevo cuando se les añade **OLAPLEX**, creando un cabello que está en mejores condiciones después del servicio que antes.

¡Todos los productos OLAPLEX son libres de sulfatos, parabenos, ftalatos, y son color safe, veganos y cruelty free!

OLAPLEX No.1 BOND MULTIPLIER

Este es el primer paso del sistema In-Salon **OLAPLEX** que se utiliza como aditivo para disminuir el daño durante el proceso químico. También se utiliza como primer paso en nuestro tratamiento independiente que evita el daño restaurando y reparando el cabello.

OLAPLEX No.2 BOND PERFECTOR

Este es el segundo paso del sistema In-Salon **OLAPLEX** que se puede utilizar por sí mismo y obtener beneficios adicionales para el cabello. Después de los servicios químicos, repara cualquier enlace que pueda haberse perdido durante el servicio.



Nº.1 BOND MULTIPLIER

USO SALÓN PRO

¿QUÉ ES?

Es un multiplicador de los enlaces de la fibra del cabello que contiene un solo ingrediente activo: el Bis-aminopropil Diglicol dimaleato.

OLAPLEX NO.1 BOND MULTIPLIER funciona mediante la búsqueda de enlaces únicos de hidrógeno y azufre y los revincula para formar enlaces de disulfuro antes, durante y después de los tratamientos. Los enlaces de disulfuro se rompen a través de procesos químicos, térmicos y mecánicos, y lo que hace **OLAPLEX** es evitarlo.

Formato disponible Nº.1 - 100ml y 525ml

OLAPLEX.

Nº.2 BOND PERFECTOR • USO SALÓN PRO

¿QUÉ ES?

Es el versátil segundo paso del sistema **OLAPLEX** que contiene un solo ingrediente activo: el Bis-aminopropil Diglicol dimaleato y es altamente efectivo por si solo.

Formato disponible Nº.2 - 100ml, 525ml y 2000ml

Formas alternativas de utilizar **OLAPLEX** No.2 BOND PERFECTOR:

MINI-TRATAMIENTOS:

Enjuague bien el cabello, séquelo con una toalla y aplique generosamente **OLAPLEX** No.2. Trabajar y dejar actuar durante un mínimo de 5 minutos. Aplique champú y acondicionador. Funciona muy bien antes de un corte de pelo o secado como una introducción rápida a **OLAPLEX**.

LOCIÓN DE CORTE:

Enjuague el cabello y aplique una pequeña cantidad de **OLAPLEX** No.2. Proceda con el corte y después aplique el champú, el acondicionador y peine. Es perfecto para clientes que son nuevos en **OLAPLEX** o que no tienen servicios de color o químicos.

REPARACIÓN EXTRA:

Aplique **OLAPLEX** No.2 en el cabello que queda libre de tintes, reflejos o color en general. Dejar actuar hasta un máximo de 20 minutos. Esto hace que el cliente reciba el tratamiento y obtenga los beneficios del proceso completo.

TINTES:

Sustituye a los acondicionadores y brillos para diluir el color. Añade protección al tiempo que colorea y aumenta la duración e intensidad del color. Se puede aplicar un tóner encima de la aplicación **OLAPLEX** No.2.

PROTECCIÓN EN EL ACLARADO DE RAÍZ:

Aplique **OLAPLEX** No.2 antes de comenzar a aclarar la raíz para evitar la superposición. Si se produce una superposición, **OLAPLEX** actuará para evitar romper enlaces.

PERMANENTES:

Mezcle **OLAPLEX** No.2 y las proteínas del tratamiento en cantidades iguales. Aplique en áreas dañadas altamente porosas y coloque debajo del secador sin tapar hasta que el cabello esté seco. Humedezca el cabello de nuevo con una agua en spray y envuelva la permanente.

TRATAMIENTO PARA BARBA:

Aplique sobre la barba **OLAPLEX** No.2 y deje actuar un mínimo de 5 minutos. A continuación, aplique el champú y el acondicionador.



SALON INTRO KIT • USO SALÓN PRO ESPECIALES



¿QUÉ ES?

Tratamiento profesional de recuperación del cabello.

Incluye:

- 1x **OLAPLEX** No.1 BOND SMOOTHER 525ml
- 2x **OLAPLEX** No.2 BOND PERFECTOR 525ml
- Aplicador/ dispensador
- Instrucciones de uso

Uso exclusivo en salón.

OLAPLEX TRAVELING STYLIST KIT
EN FORMATO DE 100ML



4-IN-1 MOISTURE MASK • USO SALÓN PRO



¿QUÉ ES?

Desarrollado por la tecnología patentada de OLAPLEX, esta mascarilla altamente concentrada y reparadora, aporta hidratación intensa mientras proporciona brillo y cuerpo en el cabello dañado.

Ceramidas de concentración profesional, aceites y 11 amino ácidos vitales, proporcionan un profundo acondicionamiento en el Salón con o sin servicios químicos.

¿CÓMO SE USA?

Aplicar 1-3 bombas masajeando sobre el cabello recién lavado y desenredar con los dedos.

Peinar y dejar actuar durante 10 minutos.

Aclarar con abundante y agua y peinar como desee.

¿PORQUÉ FUNCIONA?

El tiempo es esencial en un salón ajetreado. 4-IN-1 Moisture Mask actúa rápida y eficazmente para combatir la sequedad, incluso en los casos más graves.

Formato disponible 4-IN-1: 370ml

Consejo profesional:

Puede utilizarse después de todos los tratamientos y servicios químicos profesionales. Para una reparación más intensa, aplicar después de OLAPLEX Stand-Alone Treatment.

RESULTADOS CLINICOS EN CABELLO DAÑADO



OLAPLEX.

BROAD SPECTRUM CHELATING TREATMENT • USO SALÓN PRO



¿QUÉ ES?

Este tratamiento quelante de fuerza profesional, de alta potencia limpia profundamente hasta la corteza sin despojar al cabello de su hidratación y proteínas esenciales. Elimina una amplia gama de metales pesados, minerales, contaminación, cloro y depósitos de hierro y cobre que decoloran para crear un lienzo limpio para obtener resultados óptimos de todos los servicios químicos.

Formato disponible 370ml

INGREDIENTES ACTIVOS:

BROAD-SPECTRUM CHELATING BLEND

Una mezcla quelante ultrapotente de amplio espectro sin surfactantes con extracto de ciruela Kakadu rica en vitamina C para penetrar hasta la corteza y purificar el cabello eliminando la acumulación rebelde, refrescando y calmando el cuero cabelludo.

BIS-AMINOPROPYL DIGLYCOL DIMALEATE

Tecnología patentada de formación de enlaces que vuelve a unir los enlaces rotos que se encuentran en lo profundo de la estructura del cabello para mejorar drásticamente la salud, la fuerza y la integridad del cabello.

¿POR QUÉ FUNCIONA?

Tratamiento sin espuma y sin mezcla

Elimina las partículas nocivas sin dañar el cabello.

Limpia el cuero cabelludo y brinda protección antioxidante contra la contaminación y el daño de los radicales libres.

Permite una mejor penetración y eficacia de todos los servicios químicos.

Promueve colores vibrantes y resultados de aclarado consistentes.

Restaura el brillo natural, la suavidad y la manejabilidad.



RUTINA QUELANTE



PASO 1
PRE-LIMPIAR
 Limpiar con No.4C
BOND MAINTENANCE®
CLARIFYING SHAMPOO
 durante 1-5 minutos para eliminar
 la acumulación de superficie.

PASO 2
TRATAR
 Aplique 1-3 bombas y trabaje suavemente
 a través del cabello durante 15-30 minutos
 para eliminar las impurezas profundas de
 la corteza. Enjuague bien. *Si realiza el
 servicio en el salón, no limpiar.

PASO 3
LIMPIAR Y ACONDICIONAR
 Después del servicio en el salón o del tratamiento
 quelante, limpie con el No.4 **BOND MAINTENANCE™**
SHAMPOON No.4 y siga con la **MOISTURE MASK 4-IN-1**
 para mayor hidratación.



OLAPLEX.

SERVICIOS OLAPLEX



PRO

OLAPLEX®

Stand-Alone Treatment™



- 1 Utiliza el dosificador para medir la cantidad correcta de OLAPLEX® No.1 BOND MULTIPLIER™. Añade 90 ml (3 oz) de agua en una botella aplicadora sin pulverización.
- 2 Desde el bol del champú, aplica sobre el cabello limpio y seco. Satura bien. *También se puede aplicar sobre el cabello húmedo y secado con toalla. Deja actuar durante 5 minutos. NO ACLARES
- 3 Aplica una cantidad generosa de OLAPLEX® No.2 BOND PERFECTOR® desde la raíz hasta la punta. Procura lograr una distribución uniforme. Deja actuar 10 minutos. Enjuaga bien.
- 4 Lava con OLAPLEX® No.4 BOND MAINTENANCE® SHAMPOO. Continúa con OLAPLEX® No.5 BOND MAINTENANCE® CONDITIONER.
- 5 Peina como desees.

PRO

APLICACION CON EL COLOR

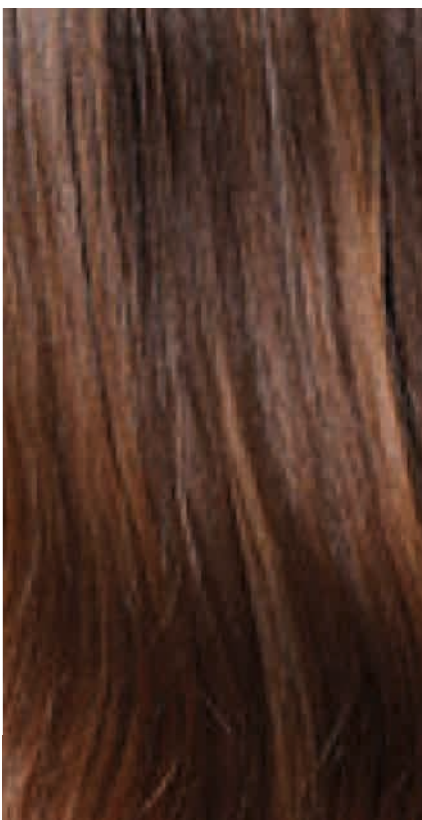

- 1 Mide y mezcla el color y el revelador de acuerdo con las instrucciones del fabricante.
- 2 Utiliza el dosificador para medir la cantidad correcta de OLAPLEX® No.1 BOND MULTIPLIER™; añádelo al color y al revelador premezclados. Mezcla bien. Aplica y procesa según las instrucciones. Enjuaga bien.
- 3 Lava con OLAPLEX® No.4 BOND MAINTENANCE® SHAMPOO.
- 4 Aplica OLAPLEX® No.2 BOND PERFECTOR®. Deja actuar durante al menos 10 minutos. Enjuaga bien.
- 5 Lava con OLAPLEX® No.4 BOND MAINTENANCE® SHAMPOO. Continúa con OLAPLEX® No.5 BOND MAINTENANCE® CONDITIONER.

OLAPLEX. PRO

APLICACION CON LAS MECHAS



- 1 Mide y mezcla el color y el revelador de acuerdo con las instrucciones del fabricante.
- 2 Utiliza el dosificador para medir la cantidad correcta de OLAPLEX® No.1 BOND MULTIPLIER™; añádelo al aclarador y al revelador premezclados.
- 3 Procesa según las instrucciones. Enjuaga bien.
- 4 Lava suavemente con OLAPLEX® No.4 BOND MAINTENANCE® SHAMPOO. Enjuaga bien. Elimina el exceso de agua del cabello. Si no se necesita tóner, continúa con el paso 6.
- 5 Utiliza el dosificador para medir la cantidad correcta de OLAPLEX® No.1 BOND MULTIPLIER™; añádelo al tóner y al revelador premezclados. Procesa según las instrucciones. Enjuaga bien.
- 6 Aplica OLAPLEX® No.2 BOND PERFECTOR®. Deja actuar 10 minutos. Enjuaga bien.
- 7 Lava con OLAPLEX® No.4 BOND MAINTENANCE® SHAMPOO. Continúa con OLAPLEX® No.5 BOND MAINTENANCE® CONDITIONER.

PRC

APLICACIÓN EN COLORES DE MODA



PARA UN BRILLO INTENSO

- 1 Mide el color de acuerdo con las instrucciones del fabricante.
- 2 Utiliza el dosificador para medir la cantidad correcta de OLAPLEX® No.1 BOND MULTIPLIER™; añádelo al color.
- 3 Procesa según las instrucciones. Enjuaga bien con agua fría.
- 4 Continúa con OLAPLEX® No.5 BOND MAINTENANCE® CONDITIONER.

PARA SUAVIZADOS Y COLORES PASTEL

- 1 Mide el color de acuerdo con las instrucciones del fabricante.
- 2 Añade OLAPLEX® No.2 BOND PERFECTOR® al color hasta lograr el color deseado.
- 3 Procesa según las instrucciones. Enjuaga bien con agua fría.
- 4 Continúa con OLAPLEX® No.5 BOND MAINTENANCE® CONDITIONER.

PRO

USO CON TRATAMIENTOS CON QUERATINA



REALIZA EL TRATAMIENTO OLAPLEX® STAND-ALONE TREATMENT™ ANTES DE UN TRATAMIENTO DE ALISADO CON QUERATINA

- 1 Utiliza el dosificador para medir la cantidad correcta de OLAPLEX® No.1 BOND MULTIPLIER™. Mezcla con agua. Añade a un frasco aplicador sin pulverización.
- 2 Desde el bol del champú, aplica sobre el cabello seco. Satura bien. Deja actuar durante 5 minutos. NO ACLARES.
- 3 Aplica una cantidad generosa de OLAPLEX® No.2 BOND PERFECTOR® desde la raíz hasta las puntas. Deja actuar 10 minutos. Enjuaga bien.
- 4 Aclara el cabello de acuerdo con las instrucciones del fabricante del tratamiento con queratina.
- 5 Procesa según las instrucciones.

PRO

APLICACIÓN DE ONDULADO PERMANENTE



OLAPLEX® ES COMPATIBLE CON TODO TIPO DE PERMANENTES

Para un paso a paso completo, por favor ve a las instrucciones del manual de OLAPLEX® de la APP PRO o a pro.olaplex.com



THIO RELAXER APPLICATION



- 1 Mide la crema alisadora de acuerdo con las instrucciones del fabricante.
- 2 Utiliza el dosificador para medir la cantidad correcta de OLAPLEX® No.1 BOND MULTIPLIER™; añádelo a la crema alisadora.
- 3 Procesa según las instrucciones. Enjuaga bien.
- 4 Utiliza el dosificador para medir 1,875 ml (1/16 oz) de OLAPLEX® No.1 BOND MULTIPLIER™; añádelo a la solución de envoltura. Envuelve de acuerdo con las instrucciones del fabricante. Procesa según las instrucciones. Enjuaga bien.
- 5 Seca con una toalla para eliminar el exceso de agua del cabello.
- 6 Utiliza el dosificador para medir 1 ml (1/32 oz) de OLAPLEX® No.1 BOND MULTIPLIER™; añádelo al neutralizador. Procesa según las instrucciones. Enjuaga bien.
- 7 Peina como desees.

PRO

APLICACIÓN DE ALISADOR DE HIDRÓXIDO



- 1 Mide la crema alisadora de acuerdo con las instrucciones del fabricante.
- 2 Utiliza el dosificador para medir la cantidad correcta de OLAPLEX® No.1 BOND MULTIPLIER™; añádelo a la crema alisadora.
- 3 Procesa según las instrucciones. Enjuaga bien.
- 4 Aplica una cantidad generosa de OLAPLEX® No.2 BOND PERFECTOR® desde la raíz hasta la punta. Deja actuar 10 minutos. Enjuaga bien.
- 5 Utiliza el dosificador para medir 1 ml (1/32 oz) de OLAPLEX® No.1 BOND MULTIPLIER™; añádelo al champú neutralizante. A continuación, aplica el acondicionador neutralizante.
- 6 Peina como desees.

PRO

EXTENSIONES Y PELUCAS



REALIZA EL TRATAMIENTO OLAPLEX® STAND-ALONE TREATMENT™ PARA AUMENTAR LA DURACIÓN DE LAS EXTENSIONES DE CABELLO HUMANO

PRO

APLICACIÓN DE ALISADO TÉRMICO

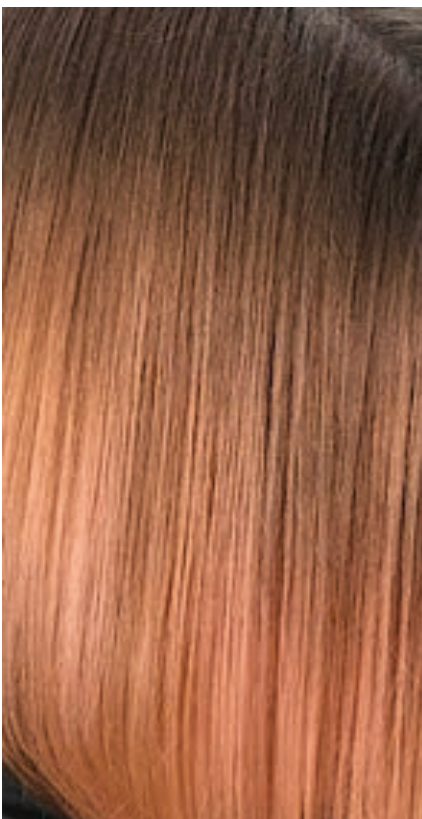

- ① Mide la loción o crema alisadora según las instrucciones del fabricante.
- ② Utiliza el dosificador para medir 3,697 ml (1/8 oz) de OLAPLEX® No.1 BOND MULTIPLIER™; añádelo a la loción o crema alisadora.
- ③ Procesa según las instrucciones.
- ④ Utiliza el dosificador para medir 3,697 ml (1/8 oz) de OLAPLEX® No.1 BOND MULTIPLIER™; añádelo al neutralizador. Procesa según las instrucciones.
- ⑤ Inmediatamente después de aplicar el neutralizador, aplica OLAPLEX® No.2 BOND PERFECTOR® directamente en la parte superior. Procesa según las instrucciones.
- ⑥ Enjuaga bien. Lava con OLAPLEX® No.4 BOND MAINTENANCE® SHAMPOO. Continúa con OLAPLEX® No.5 BOND MAINTENANCE® CONDITIONER.

TABLA DE MEDIDAS

OLAPLEX®

DECOLORANTE EN LÁMINAS		BALAYAGE Y APLICACIÓN GLOBAL DE DECOLORANTE	
Decolorante en polvo/arcilla/crema	OLAPLEX® N°1	Decolorante en polvo/arcilla/crema	OLAPLEX® N°1
30-60 g (1-2 oz)	3,75 ml (1/8 oz)	30-60 g (1-2 oz)	1,875 ml (1/16 oz)
Menos de 30 g (1 oz)	1,875 ml (1/16 oz)	Menos de 30 g (1 oz)	1 ml (1/32 oz)

TODOS LOS COLORES DE CABELLO		STAND-ALONE TREATMENT™	
Color	OLAPLEX® N°1	Agua	OLAPLEX® N°1
30-60 g (1-2 oz)	1,875 ml (1/16 oz)	90 ml (3 oz)	15 ml (1/2 oz)
Menos de 30 g (1 oz)	1 ml (1/32 oz)		

ALISADORES		ONDAS PERMANENTES	
Crema alisadora	OLAPLEX® N°1	Loción ondulante	OLAPLEX® N°1
141,75 g (5 oz)	1 ml (1/32 oz)	90 ml (3 oz)	1,875 ml (1/16 oz)
Champú normalizador	OLAPLEX® N°1	Neutraizador	OLAPLEX® N°1
28 g (1 oz)	1 ml (1/32 oz)	90 ml (3 oz)	1,875 ml (1/16 oz)

NOTA:

- Las medidas están basadas en color/polvo decolorante/arcilla/crema **sin** revelador.
- OLAPLEX® es compatible con todas las líneas de color.
- OLAPLEX® se puede utilizar en todo tipo de cabellos y con cualquier tratamiento químico
- Descarga la aplicación OLAPLEX® PRO desde App Store y Google Play.



OLAPLEX USO EN CASA



VOLUMIZING BLOW DRY MIST

USO EN CASA

NOVEDAD
JULIO 2023



¿QUÉ ES?

Una bruma de secado reparadora que aporta cuerpo y vitalidad duraderos y protege el cabello para que luzca suave, brillante y visiblemente sano.

Respaldado por resultados clínicos:

Protección térmica hasta 232°C

Acelera el tiempo de secado

Resistente a la humedad

Beneficios*:

El 96% notó una fijación ligera

El 94% vio como aporta volumen

El 93% percibió un cuerpo sin peso

El 89% opinó que el pelo no estaba pegajoso

*Basado en un estudio independiente de percepción de 43 mujeres con cabello fino a medio que utilizan productos de secado.

Formato disponible - 150ml

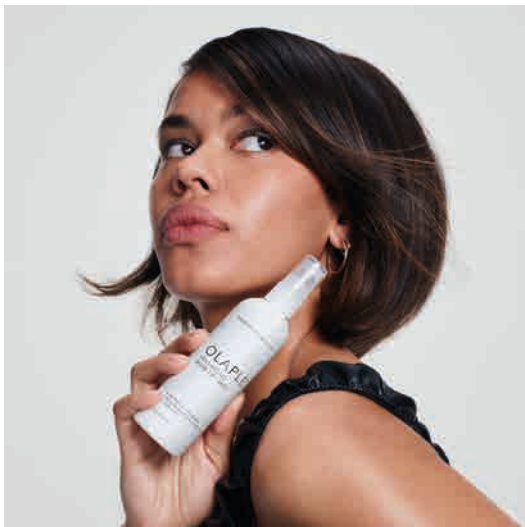

1. Para la protección contra el calor, aplicar en todo el cabello limpio y húmedo y secarlo hasta un 75% aproximadamente.

2. Para dar un mayor volumen, aplicar de nuevo Volumizing Blow Dry Mist, insistiendo en las raíces.

3. Secar el cabello por secciones. Dirige el cabello hacia atrás de la cabeza para conseguir más cuerpo y movimiento.

Consejo profesional:

Para un mayor beneficio o para refrescar el cabello del segundo día, aplícalo sobre el cabello seco, insistiendo en las raíces. Utiliza un cepillo redondo para levantar las raíces mientras secas.



USO EN CASA

Nº.0 INTENSIVE BOND BUILDING HAIR TREATMENT

USO EN CASA

**¿QUÉ ES?**

Es un tratamiento de inspiración profesional que prepara al cabello para una reparación más profunda, reconstruye sus uniones y fortalece y protege su integridad. Úselo como primer paso en un tratamiento de dos partes con OLAPLEX No.3 HAIR PERFECTOR™ para fortalecer y reparar todo tipo de cabello dañado.

Científicamente probado:

Un 68 % más de reparación y un cabello 3x veces más fuerte*

*Cuando se usa como un sistema de dos pasos en un solo uso.

Formato disponible Nº.0 - 155ml

Aplique el No.0 INTENSIVE BOND BUILDING HAIR TREATMENT en el cabello seco, saturando completamente cada sección. Déjelo actuar durante 10 minutos para que haga efecto. **NO** lo enjuague. Aplique el No.3 HAIR PERFECTOR™ sobre el cabello con el No.0 INTENSIVE BOND BUILDING HAIR TREATMENT aplicado, combinándolo según sea necesario. Déjelo actuar durante un mínimo de 10 minutos para que haga efecto. Enjuague, aplique el champú y el acondicionador. Para mejores resultados recomendamos **OLAPLEX** No.4 BOND MAINTENANCE SHAMPOO y **OLAPLEX** No.5 BOND MAINTENANCE CONDITIONER.



Nº.3 HAIR PERFECTOR

USO EN CASA



NOVEDAD
EN FORMATO
250ML



250ML

¿QUÉ ES?

Es es la parte de uso en casa del sistema **OLAPLEX** que se utiliza para reparar y mantener el cabello.

OLAPLEX No.3 HAIR PERFECTOR contiene el mismo ingrediente activo que todo nuestro sistema **OLAPLEX**: Bis-Aminopropyl Diglycol Dimaleate, el cual trabaja para reparar los enlaces de disulfuro rotos.

OLAPLEX No.3 HAIR PERFECTOR mejora drásticamente la salud, textura y fuerza del cabello.

Formato disponible Nº.3 - 100ml y 250ml

1. Aplique una cantidad generosa de OLAPLEX No.3 en húmedo. Secar el cabello con toalla y trabajar.

Si el cabello tiene acumulación de productos como aceites o siliconas, es mejor hacer un champú ligero primero. Se recomienda el cabello húmedo y secado con toalla para ayudar a conservar el producto.

2. Dejar actuar durante un mínimo de 10 minutos. Puede dejarlo durante más tiempo si lo desea.

3. Enjuague, use el champú y acondicione. Recomendamos usar **OLAPLEX** No.4 y **OLAPLEX** No.5 para obtener mejores resultados.



100ML



Nº.4 BOND MAINTENANCE SHAMPOO

USO EN CASA

**NOVEDAD
EN FORMATO
1000ML**



1000ML

¿QUÉ ES?

Es un champú de uso diario para todo tipo de cabellos diseñado para ser utilizado en salón y/o en casa.

OLAPLEX No.4 BOND MAINTENANCE SHAMPOO contiene el mismo ingrediente activo que todo nuestro sistema **OLAPLEX: Bis-Aminopropyl Diglycol Dimaleate**, el cual trabaja para reparar los enlaces de disulfuro rotos, así como a limpiar suavemente todo tipo de cabello.

OLAPLEX No.4 BOND MAINTENANCE SHAMPOO aporta hidratación, resistencia y manejabilidad con cada lavado.

Formato disponible Nº.4 - 250ml y 1000ml

1. Utilizar como champú o después de **OLAPLEX No.3 HAIR PERFECTOR**. Aplique una pequeña cantidad (es altamente concentrado) de **OLAPLEX No.4 BOND MAINTENANCE SHAMPOO**.
2. Emulsione y enjuague.
3. Continúe con **OLAPLEX No.5 BOND MAINTENANCE CONDITIONER**.



250ML



Nº.4 BOND MAINTENANCE@ CLARIFYING SHAMPOO

USO EN CASA

**NOVEDAD
EN FORMATO
1000ML**



1000ML

¿QUÉ ES?

OLAPLEX® Nº.4C BOND MAINTENANCE® CLARIFYING SHAMPOO

es un champú clarificante de rica espuma, ayuda a eliminar la acumulación de impurezas, exceso de grasa y productos; dejando un cabello limpio y brillante sin dañar el color.

¿POR QUÉ FUNCIONA?

Este champú versátil puede utilizarse semanalmente o antes de los tratamientos reparadores, para optimizar los resultados de la rutina en casa.

- Elimina de la superficie: **Grasa, cloro y acumulación de producto** para restaurar el brillo & suavidad del cabello.
- Limpia profundamente sin dañar ni resecar el cabello.
- Favorece resultados óptimos al utilizarse junto a tratamientos capilares.

Formato disponible Nº.4C - 250ml y 1000ml

1. Aplicar sobre cabello mojado
2. Emulsionar hasta crear espuma
3. Dejar actuar 5 minutos.
4. Enjuagar con abundante agua.
5. Continuar con OLAPLEX Nº5 o con tu tratamiento de preferencia.



250ML



Nº.4P BLONDE ENHANCER™ TONING SHAMPOO

USO EN CASA

**NOVEDAD
EN FORMATO
1000ML**



1000ML



3X BRILLO*

*Comparado con los champús matizadores más TOP

¿QUÉ ES?

OLAPLEX® No.4P BLONDE ENHANCER™ TONING SHAMPOO fortalece, suaviza y neutraliza los tonos amarillos no deseados para un cabello más brillante y manejable. La fórmula sin sulfatos y altamente concentrada, permite una tonificación personalizable: cuanto más tiempo se trate, más brillantes serán los resultados.

OLAPLEX No.4P BLONDE ENHANCER™ TONING SHAMPOO repara, hidrata y da brillo. Es lo suficientemente suave como para usarse en cada lavado. Está indicado para cabellos rubios, decolorados y grises.

OLAPLEX No.4P BLONDE ENHANCER™ TONING SHAMPOO contiene el mismo ingrediente activo que todo nuestro sistema **OLAPLEX**: Bis-Aminopropyl Diglycol Dimaleate, el cual trabaja para reparar los enlaces de disulfuro rotos.

Formato disponible Nº.4P - 250ml y 1000ml

1. Aplicar sobre el cabello húmedo. Hacer espuma y dejar actuar de 1 a 3 minutos.
2. Aclarar.

*Para una matización más intensa, dejar actuar hasta 5 minutos.

CONSEJO: Si el cabello tiene acumulación de producto, lávalo primero con el champú No.4 BOND MAINTENANCE SHAMPOO.

MATIZAR E HIDRATAR

- No.5 BOND MAINTENANCE CONDITIONER para una hidratación ligera.
- No.8 BOND INTENSE MOISTURE MASK para una hidratación intensa.
- 4-IN-1 MOISTURE MASK para una hidratación profesional.



250ML



SIN PARABENOS



SIN FOSFATOS



SIN SULFATOS



CRUELTY FREE



NO DAÑA EL COLOR



VEGANO



TODO TIPO DE CABELLOS



MÍNIMA HUELLA DE CARBONO

Nº.4D CLEAN VOLUME DETOX DRY SHAMPOO

USO EN CASA



**NOVEDAD
ENERO 2023**



250ML

**NOVEDAD
FEBRERO 2024**



50ML

¿QUÉ ES?

El champú en seco para cuero cabelludo sano con tecnología de limpieza en seco ligera como el aire para que el cuero cabelludo y el cabello se sientan recién lavados, sin acumulaciones ni residuos de polvo. Formulado con OLAPLEX Bond Building Technology™ patentada.

¿POR QUÉ TE ENCANTARÁ?

- Absorbe la grasa sin acumulación para un cuerpo ligero
- Desintoxica el cuero cabelludo sin obstruir los folículos
- No deja residuos de polvo ni arenilla

LA SOLUCIÓN PARA

Neutralizar y repeler los contaminantes que causan el mal olor y absorber la grasa para mantener el cabello y el cuero cabelludo frescos y limpios como el primer día.

MODO DE EMPLEO

Agitar bien antes de usar. Separar el pelo en mechones. Mantener el envase a unos 15 o 20 cm del pelo y pulverizar en las raíces. Esperar 30 segundos y masajear el cuero cabelludo.

CUÁNDO USARLO

Utilízalo los días entre lavados para limpiar y refrescar, añadir cuerpo ligero y prolongar tu peinado.

CONSEJO OLAPLEX

El cuero cabelludo también es piel y la raíz de un cabello limpio y saludable muestra que hay un cuero cabelludo limpio y saludable. Combínalo con CHAMPÚ ACLARANTE N.º 4C BOND MAINTENANCE según sea necesario para limpiar en profundidad y desintoxicar el cuero cabelludo y el cabello, y dejarlo limpio y fresco.

Formato disponible N.º.4D - 250ml

Formato disponible travel size N.º.4D - 50ml



Nº.5 BOND MAINTENANCE CONDITIONER

USO EN CASA

NOVEDAD
EN FORMATO
1000ML



¿QUÉ ES?

Es un acondicionador de uso diario para todo tipo de cabellos para restaurar, reparar e hidratar sin añadir exceso de peso.

OLAPLEX No.5 BOND MAINTENANCE CONDITIONER elimina el daño, el encrespamiento, el frizz, restaura, fortalece para un cabello, saludable y brillante.

OLAPLEX No.5 BOND MAINTENANCE CONDITIONER contiene el mismo ingrediente activo que todo nuestro sistema **OLAPLEX**: Bis-Aminopropyl Diglycol Dimaleate, el cual trabaja para reparar los enlaces de disulfuro rotos.

Formato disponible Nº.5 - 250ml y 1000ml

1 Aplique **OLAPLEX** No.5 BOND MAINTENANCE CONDITIONER después de haber lavado con champú y deje actuar entre 3 y 5 minutos.

2. Enjuague.



1000ML



250ML



Nº.5P BLONDE ENHANCER™ TONING CONDITIONER

USO EN CASA

**NOVEDAD
EN FORMATO
1000ML**



1000ML

¿QUÉ ES?

Es un acondicionador nutritivo que fija el brillo y neutraliza los tonos amarillos no deseados de la raíz a las puntas mientras suaviza, desenreda y fortalece el cabello. Con cada uso, los rubios y grises adquieren un tono más brillante y uniforme.

POR QUÉ TE ENCANTARÁ

- Mantiene el brillo y los tonos de la raíz a las puntas.
- Suaviza y desenreda sin apelmazar.
- Refuerza el aspecto saludable de rubios y grises.

OLAPLEX No.5P BLONDE ENHANCER™ TONING CONDITIONER

La solución para todos los tonos de rubio o gris natural/plata que muestran signos de color cobrizo o falta de brillo y busquen un tono más brillante y realzado y vitalidad.

Formato disponible Nº.5P - 250ml Y 1000ml

1. Aplicar una cantidad generosa sobre el cabello limpio y húmedo.
2. Dejar actuar de 1 a 3 minutos.
3. Aclarar bien.

CUÁNDO USARLO

Utilizar semanalmente o según sea necesario.

* Utilizar más a menudo para obtener más efectos tonificantes.

CONSEJO OLAPLEX

Combinar con No.4P BLONDE ENHANCERTM TONING SHAMPOO para una tonificación y luminosidad máximas.

**NOVEDAD
SEPTIEMBRE
2023**

250ML



Nº.6 BOND SMOOTHER

USO EN CASA



¿QUÉ ES?

Crema de styling sin enjuague (Leave-in) para uso diario que elimina el encrespamiento, fortalece, hidrata y protege sin añadir exceso de peso. Ideal para todo tipo de cabello.

OLAPLEX No.6 BOND SMOOTHER contiene el mismo ingrediente activo que todo nuestro sistema **OLAPLEX**: Bis-Aminopropyl Diglycol Dimaleate, el cual trabaja para reparar los enlaces de disulfuro rotos.

OLAPLEX No.6 BOND SMOOTHER elimina el frizz hasta 72 horas.

Formato disponible Nº.6 - 100ml

1 Aplique una cantidad muy pequeña de **OLAPLEX** No.6 BOND SMOOTHER en el cabello húmedo o seco, concentrando el producto desde las puntas hasta la mitad del cabello.

2. Peine bien y termine como desee.

Nº.7 BONDING OIL

USO EN CASA

NOVEDAD
ENERO 2024



¿QUÉ ES?

Es el primer aceite reparador altamente concentrado, ultraligero y de alta calidad.

OLAPLEX No.7 BONDING OIL aumenta drásticamente el brillo, la suavidad y la resistencia, además de proteger del calor hasta 230°C. Como todos los productos **OLAPLEX**, mejora todos los tipos de cabello y texturas.

Formato disponible Nº.7 - 30ml y 60ml

1. Gire la botella y dé unos golpes suaves en la parte inferior para dispensar una gota.

2. Aplicar una pequeña cantidad sobre el cabello húmedo o seco y peinar como de costumbre. La cantidad que se use dependerá de la longitud y textura del cabello.

Consejo profesional:

Añadir unas gotas al No.6 BOND SMOOTHER para conseguir un brillo increíble.

Nº.8 BOND INTENSE MOISTURE MASK

USO EN CASA



¿QUÉ ES?

Una mascarilla capilar reparadora que aporta múltiples beneficios. Infusionada con la tecnología patentada de generación de enlaces capilares de OLAPLEX, esta mascarilla reparadora altamente concentrada añade brillo, suavidad y cuerpo a la vez que proporciona una hidratación intensa para tratar el cabello dañado. Cabello tan visiblemente sano que puedes dejar de peinarlo.

Respaldado por resultados clínicos:

2x veces más brillo*

4x veces más hidratación*

6x veces más suavidad* y un

94 % notó más cuerpo**

*Según un estudio clínico independiente usando instrumentación

**Según una prueba de consumidores realizada a 80 personas (estilistas capilares y consumidores finales)

Formato disponible Nº.8 - 100ml



1. Aplicar y trabajar con los dedos sobre cabello limpio y húmedo desde la mitad hasta las puntas. Utilizar con moderación en las raíces. Empezar con 1 pump para cabello hasta los hombros. Usar más para cabello más largo y grueso, y menos para cabello fino o corto.

2. Dejar actuar durante 10 minutos.

3. Enjuagar bien y peinar como de costumbre.

Consejo profesional:

Para una reparación profunda en casa, usar con el No.0 INTENSIVE BOND BUILDING HAIR TREATMENT + No.3 HAIR PERFECTOR una vez a la semana o según sea necesario.

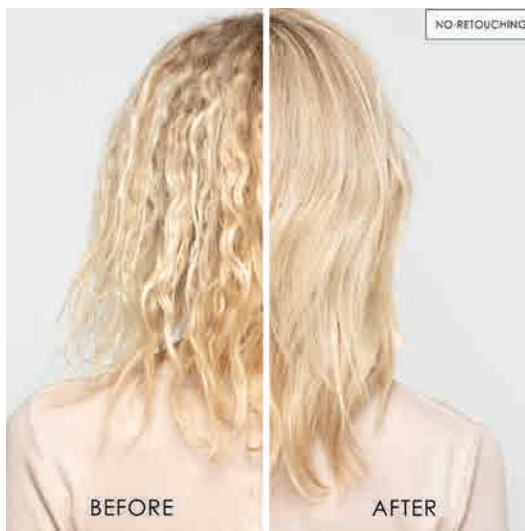

Nº.9 BOND PROTECTOR NOURISHING HAIR SERUM

USO EN CASA



¿QUÉ ES?

Un sérum **multi beneficios** impulsado por la tecnología OLAPLEX® para un cabello sano. **OLAPLEX® Nº.9 BOND PROTECTOR NOURISHING HAIR SERUM** es un sérum **sin silicona**, sin peso y **rico en antioxidantes** que mejora cualquier rutina capilar para **proteger y perfeccionar** todos los tipos y texturas de cabello.

¿POR QUÉ ES NECESARIO?

La contaminación daña nuestro cabello a diario, dejándolo opaco, sin vida, difícil de peinar y, en última instancia, provocando la rotura de los enlaces. **No.9 está repleto de antioxidantes** que neutralizan los radicales libres, **actúan como un escudo contra la contaminación**, **protegen el cabello de la rotura y lo protegen del peinado con calor**.

¿EN QUÉ SE DIFERENCIA?

No.9 es un producto con múltiples beneficios, que ofrece beneficios inmediatamente visibles mientras protege el cabello.

- Brillo satinado y tacto suave
- Antiestático y control del encrespamiento
- Desenredado y secado más rápido
- Recupera la textura original del cabello
- Mantiene la definición de rizos y ondas

Formato disponible Nº.9 - 90ml

1. Aplicar una pequeña cantidad sobre el cabello húmedo y secado previamente con toalla, trabajando de forma ascendente desde las puntas hasta las raíces.
2. Añade más cantidad si es necesario.
3. Secar al aire para obtener una textura suave.
Secar con el secador para un acabado suave.
Secar con difusor para obtener ondas o rizos.



RUTINAS OLAPLEX



INSPIRADO EN LOS SALONES. PROBADO POR LA CIENCIA.

PRO

BROAD SPECTRUM CHELATING TREATMENT
 No.1 BOND MULTIPLIER
 No.2 BOND PERFECTOR
 4-IN-1 MOISTURE MASK

TRATAR

No.0 INTENSIVE BOND BUILDING HAIR TREATMENT
 No.3 HAIR PERFECTOR®
 No.8 BOND INTENSE MOISTURE MASK

MANTENER

No.4C BOND MAINTENANCE® CLARIFYING SHAMPOO
 No.4 BOND MAINTENANCE™ SHAMPOO
 No.4P BLONDE ENHANCER™ TONING SHAMPOO
 No.4D CLEAN VOLUME DETOX DRY SHAMPOO
 No.5 BOND MAINTENANCE™ CONDITIONER

PROTEGER

No.6 BOND SMOOTHER™
 No.7 BONDING OIL™
 No.9 BOND PROTECTOR NOURISHING HAIR SERUM



No.0 INTENSIVE BOND BUILDING HAIR TREATMENT	No.3 HAIR PERFECTOR Repara Protege Fortalece	No.8 BOND INTENSE MOISTURE MASK Hidrata Da cuerpo Da brillo	No.4 BOND MAIN- TENANCE SHAMPOO Limpia Nutre Hidrata	No.5 BOND MAINTENANCE CONDITIONER Hidrata Nutre Suaviza	No.4C BOND MAINTENANCE CLARIFYING SHAMPOO Purifica Restaura Protege	No.4P BLONDE ENHANCER™ TONING SHAMPOO Ilumina Neutraliza Limpia	No.4D CLEAN VOLUME DETOX DRY SHAMPOO Refresca Detoxifica Da cuerpo	No.9 BOND PROTECTOR Protege Desenreda Style Memory	No.6 BOND SMOOTHER Suaviza Define Hidrata	No.7 BONDING OIL Brillo Cabello vibrante Protección contra el calor
---	--	---	--	---	--	--	--	---	--	---



OLAPLEX.

KITS EDICIÓN LIMITADA

NOVEDAD
SEPTIEMBRE
2023

STRONG DAYS AHEAD HAIR KIT EDICIÓN LIMITADA



EL KIT CONTIENE:

- NO.3 HAIR PERFECTOR™ 50ML
- NO.4 BONDING MAINTENANCE® SHAMPOO 250ML
- NO.5 BOND MAINTENANCE® CONDITIONER 250ML

NO.3 GIFTING ORNAMENT EDICIÓN LIMITADA



EL KIT CONTIENE:

- NO.3 HAIR PERFECTOR 50ML

NOVEDAD
SEPTIEMBRE
2023

SMOOTH YOUR STYLE HAIR KIT EDICIÓN LIMITADA



EL KIT CONTIENE:

- NO.3 HAIR PERFECTOR 30ML
- NO.6 BOND SMOOTHER™ 100ML
- NO.7 BONDING OIL™ 7.5ML
- NO.9 BOND PROTECTOR NOURISHING HAIR SERUM 20ML

NOVEDAD
SEPTIEMBRE
2023

UNBREAKABLE BLONDES MINI KIT

EDICIÓN LIMITADA



EL KIT CONTIENE:

- Nº 0 INTENSIVE BOND BUILDING HAIR TREATMENT 40ML
- Nº 3 HAIR PERFECTOR 30ML
- Nº 4P BLONDE ENHANCER™ TONING SHAMPOO 20ML
- Nº 8 BOND INTENSE MOISTURE MASK 20ML

DISCOVERY KIT

EDICIÓN LIMITADA



EL KIT CONTIENE:

- Nº 3 HAIR PERFECTOR 30ML
- Nº 8 BOND INTENSE MOISTURE MASK 30ML
- Nº 6 BOND SMOOTHER 20ML
- Nº 7 BONDING OIL 30ML
- Nº 9 BOND PROTECTOR NOURISHING HAIR SERUM 20ML
- Nº 4 BOND MAINTENANCE SHAMPOO 30ML
- Nº 4C BOND MAINTENANCE CLARIFYING SHAMPOO 20ML
- Nº 5 BOND MAINTENANCE CONDITIONER 30ML

OLAPLEX LASHBOND™ BUILDING SERUM SUERO PARA PESTAÑAS

NOVEDAD
ABRIL 2023



¿QUÉ ES?

Suero para pestañas transparente y ligero que proporciona a la línea de las pestañas, concentraciones altamente eficaces del NUEVO y patentado péptido OLAPLEX Peptide Complex Technology, del OLAPLEX Bond Building Technology™ y de ácido hialurónico hidratante con biotina para apoyar y mantener el ciclo de crecimiento natural y la retención de las pestañas.

Resultado: Unas pestañas más acondicionadas y con un aspecto más saludable en tan solo 2 semanas y unas pestañas más largas y voluminosas en tan solo 4 semanas.

Formato disponible 4,5 ml

POR QUÉ ENCANTARÁ

- Pestañas que se ven más largas y elevadas
- Pestañas más gruesas y densas
- Pestañas que se ven sanas e hidratadas

LA SOLUCIÓN PARA

Quienes buscan un sérum que ayude a las pestañas a estar más sanas, fuertes y largas con más densidad y firmeza.

MODO DE EMPLEO

Sumergir el pincel una vez y aplicarlo sobre la piel a lo largo de la línea de las pestañas superiores en ambos ojos. No lavar. Dejar secar durante al menos 90 segundos antes de aplicar otros productos para los ojos. No aplicar en la línea inferior de las pestañas.

CUÁNDO USARLO

Utilizar dos veces al día, por la mañana y por la noche, sobre la piel limpia y seca.

DATOS CLÍNICOS

En 2 semanas, pestañas visiblemente más saludables

En 4 semanas, un 85 % vían pestañas con un aspecto más denso

Al final de un estudio de 12 SEMANAS:

94 % notaron pestañas más voluminosas

97 % informaron de pestañas que se veían más densas

97 % informaron de pestañas que se veían más largas

100 % informaron de pestañas que se veían más gruesas

* Los resultados pueden variar. Según lo informado por las participantes después de 12 semanas en un estudio clínico de percepción del consumidor con 33 personas.



OLAPLEX BROWBOND™ BUILDING SERUM

GEL-SÉRUM PARA CEJAS

¿QUÉ ES?

Un gel-sérum 3 en 1 para el cuidado de las cejas que da forma y esculpe con fijación durante todo el día para lucir unas cejas más pobladas, densas y definidas en tan solo 4 semanas.

Formato disponible 3,5 ml

POR QUÉ ENCANTARÁ

- Resultados visibles en tan solo 4 semanas
- Proporciona unas cejas más pobladas, densas y definidas en tan solo 4 semanas
- Da forma y esculpe para una fijación durante todo el día
- Calma, suaviza y nutre las cejas
- Mantiene en su sitio el pelo de las cejas sin aportar peso
- El aplicador de microcerdas permite una aplicación más precisa y uniforme en toda la zona de las cejas

LA SOLUCIÓN PARA

Cualquiera que busque una fórmula segura para la piel para dar grosor, forma y peinar visiblemente las cejas.



**NOVEDAD
MARZO 2024**

MODO DE EMPLEO

- Sumerge el aplicador una vez y peina el cabello a lo largo de ambas cejas
- No lo aclares
- Deja que se seque durante 90 segundos antes de aplicar otros productos para el cuidado de la piel

CUÁNDO USARLO

Utilízalo dos veces al día, por la mañana y por la noche, sobre la piel limpia y seca.

DATOS CLÍNICOS

90 % de los participantes experimentaron una mejoría de la densidad medida clínicamente
 93 % coincide en que las cejas lucen más sanas
 100 % coincide en que las cejas se mantienen en su sitio todo el día
 100 % coincide en que las cejas no quedaban rígidas, pegajosas ni con residuos

CONSEJO OLAPLEX

Para una rutina de tratamiento diseñada para unas pestañas y cejas con más volumen, añade LASHBOND™ BUILDING SERUM a tu rutina.



OLAPLEX RESPONDE

OLAPLEX ASEGURA QUE NUESTROS PRODUCTOS SON SEGUROS Y EFECTIVOS

Nuestra misión es garantizar que cada usuario de nuestros productos tenga la formulación, la fabricación y las pruebas; y que utilice fabricantes subcontratados que cumplen las Normas de Correcta Fabricación (GMP), un sistema creado para asegurar que los productos se fabriquen de forma coherente y controlada según los estándares de calidad. OLAPLEX® prueba sus productos antes de que lleguen a las estanterías y vuelve a probarlos siempre que lo considera necesario para garantizar su seguridad y efectividad.

LOS PRODUCTOS OLAPLEX NO CAUSAN PERDIDA DE CABELLO O ROTURA.

Nos enorgullece desarrollar productos que están científicamente probados para mejorar la salud del cabello, no dañarlo. Nuestros productos están testados por un tercero independiente y ninguno de esos tests indicant que los productos de OLAPLEX o alguno de sus ingredientes pueden causar perdida de cabello o rotura del mismo.

LOS TESTS DE PRODUCTOS OLAPLEX NUNCA HAN INDICADO PERDIDA DE CABELLO O ROTURA

OLAPLEX se fundó para revolucionar las soluciones científicas para un cabello sano y fuerte. Sin embargo, entendemos que perder cualquier cantidad de cabello puede generar estrés, es por ello que seguimos un protocolo muy estricto de control de calidad y testamos nuestros productos antes de que lleguen a las estanterías y retestamos los productos siempre que sea necesario para garantizar que su uso es seguro.





OLAPLEX RESPONDE INGREDIENTES

LOS PRODUCTOS OLAPLEX NO CONTIENEN LILIAL.

OLAPLEX actualmente no produce ni vende productos a nuestros consumidores, retailers o distribuidores que contengan Lilial. En septiembre de 2020, la autoridad regulatoria de la UE anunció su intención de eliminar el Butylphenyl methylpropional comúnmente conocido como "lilial" en marzo de 2022. En OLAPLEX, lilial se utilizaba en muy pequeñas cantidades como fragancia en el N°.3 Hair Perfector y N°.2 Bond Perfector. No es un ingrediente principal ni active en nuestros productos. A pesar de que la eliminación es exclusiva en la UE, por exceso de precaución, OLAPLEX proactivamente ha eliminado lilial de nuestro N°.3 Hair Perfector y N°.2 Bond Perfector a nivel mundial.

OLAPLEX NO ES UN TRATAMIENTO DE PROTEÍNAS.

Los productos OLAPLEX n° 4 y n° 6 contienen un mínimo de proteínas vegetales hidrolizadas, también conocidas como péptidos, en niveles muy bajos (0,0025% en el n° 4 y 0,000625% en el n° 6). El resto de nuestros productos no contienen ninguna variante de proteínas. Los péptidos como los de los productos OLAPLEX n° 4 y n° 6 son químicamente muy diferentes de las proteínas estándar y, por lo tanto, no apelmazan el cabello.

OLAPLEX NO ES SOLO PARA CABELLO DAÑADO O COLOREADO.

Independientemente del tipo de cabello y de su historia, la realidad es que el cabello de cualquier persona puede dañarse a diario debido a factores de estrés térmicos y mecánicos. OLAPLEX es ideal para todo tipo y textura de cabello, ya que ayuda a prevenir y reparar los daños.

OLAPLEX ES DIFERENTE DE OTROS REPARADORES DE ENLACES DEL MERCADO.

Aunque muchos productos pregonan la formación de enlaces, ninguno lo hace como OLAPLEX. Nuestra tecnología patentada penetra en la cutícula del cabello y forma enlaces covalentes fuertes para reparar el córtex interno del cabello en cuestión de minutos.



OLAPLEX.



OLAPLEX PUEDE USARSE CON TODOS LOS COLORES Y MECHAS DEL MERCADO, INCLUSO CON LOS QUE INCLUYEN "BONDER INSIDE".

OLAPLEX funciona de forma diferente a cualquier otro bond builder del mercado. Es compatible con todas las marcas de tintes y aclarantes. Cuando se utiliza con productos que contienen bonders inside, recibirá los beneficios de ambos.

NO SE "SOBRE ENLAZA" EL CABELLO CON OLAPLEX

OLAPLEX actúa protegiendo el cabello y revinculando las uniones existentes, no creando nuevas. No es posible "sobreenlazar" el cabello si se utilizan estos productos de acuerdo con las instrucciones. Dado que los enlaces se enfrentan constantemente a fuerzas dañinas, deben reforzarse de forma continua. Todos tenemos algún tipo de unión rota. Incluso si tienes un cabello sano, tendrás algún nivel de daño que OLAPLEX debería ser capaz de reparar.

OLAPLEX No.2 BOND PERFECTOR AND No.3 HAIR PERFECTOR NO SON ACONDICIONADORES.

Los productos N° 2 Bond Perfeccionador y N° 3 Hair Perfeccionador no son acondicionadores. Para reponer la hidratación perdida en el cabello, la mascarilla hidratante 4 en 1 OLAPLEX debe usarse en el salón y la mascarilla hidratante intensa Bond n° 8 debe usarse como parte de la rutina en casa.





#OLAPLEX

OLAPLEX®

THE ORIGINAL

dismay
hair & beauty
Todo la belleza a tu alcance

Dismay Hair&Beauty

C/ De la Mora, 22-24-26-28 08918 Badalona
info@dismay.es | www.dismay.es | (+34) 93 278 89 43